

# batmatic

## PLACĂ COMPACTOARE UNIDIRECȚIONALĂ

CD1450\_CB1450\_CPB13\_CPD15/17\_FP142\_F  
P1650\_FP2150



Italia Star Com Due S.R.L.  
Autostrada București - Pitești km. 13.2  
Loc. Chiajna - Ilfov  
Tel: 021.433.03.27  
Fax: 021.433.03.26  
[info@italiastar.ro](mailto:info@italiastar.ro) [www.italiastar.ro](http://www.italiastar.ro)

## **CUVÂNT ÎNAINTE**

Vă mulțumim pentru că ați ales o placă compactoare BATMATIC. Noul dvs. utilaj este un instrument folositor și sigur pentru locul de muncă.

Respectând reglementările de siguranță și instrucțiunile din acest manual, nu vă veți accidenta, iar placa va fi întotdeauna în stare bună.

Piese uzate ale utilajului trebuie înlocuite cât mai curând posibil. În capitolul "Piese de schimb" din acest manual de utilizare, veți găsi codurile pentru a putea comanda piesele de schimb.

## INDEX

<b>INSTRUCȚIUNI DE SIGURANȚĂ PENTRU PLĂCILE COMPACTOARE</b> .....	<b>4</b>
<b>SIGURANȚĂ</b> .....	<b>4</b>
<b>TRANSPORT ȘI RIDICARE</b> .....	<b>4</b>
<b>ÎNTREȚINERE</b> .....	<b>5</b>
<b>ÎNTREȚINERE PERIODICĂ</b> .....	<b>5</b>
<b>INCENDIU</b> .....	<b>5</b>
<b>RISC REZIDUAL</b> .....	<b>5</b>
<b>CAPACITATEA DE ESCALADARE</b> .....	<b>6</b>
<b>FUNCȚIE</b> .....	<b>6</b>
<b>APLICAȚII</b> .....	<b>6</b>
<b>VERIFICĂRI ÎNAINTE DE PORNIRE</b> .....	<b>7</b>
<b>PORNIREA MOTORULUI (MANUALĂ)</b> .....	<b>7</b>
<b>OPRIREA MOTORULUI (MANUALĂ)</b> .....	<b>7</b>
<b>ULEI DE MOTOR</b> .....	<b>7</b>
<b>FILTRU DE AER (USCAT)</b> .....	<b>8</b>
<b>FILTRU DE AER (BAIE DE ULEI)</b> .....	<b>8</b>
<b>ÎNTREȚINERE</b> .....	<b>9</b>
<b>PROBLEME, CAUZE, SOLUȚII</b> .....	<b>10</b>
<b>DATE TEHNICE</b> .....	<b>11</b>
<b>LUBRIFIANTI</b> .....	<b>13</b>
<b>GARANȚIE</b> .....	<b>14</b>

## INSTRUCȚIUNI DE SIGURANȚĂ PENTRU PLĂCILE COMPACTOARE

### SIGURANȚĂ

- Plăcile compactoare trebuie să fie operate doar de persoane care:
  - \* Au cel puțin 18 ani;
  - \* Sunt potrivite fizic și mintal pentru acest loc de muncă;
  - \* Pot să efectueze cu grijă activitatea care le este încredințată.
  - \* Angajatorul trebuie să numească în mod direct persoanele care să opereze plăcile compactoare.
- Plăcile compactoare trebuie utilizate numai pentru lucrări de compactare, respectând instrucțiunile de siguranță și de operare.
- Persoanele care lucrează cu plăci compactoare trebuie să știe totul cu privire la instrucțiunile de siguranță.
- Nu luați droguri și nu beți alcool înainte de a utiliza placa compactoare.
- Purtați întotdeauna haine de protecție corespunzătoare (protecție pentru urechi, mănuși, încălțăminte și cască de protecție).
- Nu modificați dispozitivele de operare ale plăcii compactoare.
- Nu plecați de lângă elementele de control în timpul compactării.
- Depozitați compactorul cu motorul oprit într-un loc sigur.
- Realimentați întotdeauna rezervorul de combustibil atunci când motorul este oprit. Nu lăsați combustibilul să intre în contact cu părțile fierbinți ale compactorului și ale motorului.
- Nu fumați când utilizați compactorul. Feriți compactorul de flăcările deschise.
- Verificați întotdeauna capacul rezervorului de combustibil. Dacă există un robinet pentru combustibil, opriți-l când motorul nu funcționează.



### AVERTIZARE

*Dacă rezervorul de combustibil prezintă scurgeri, înlocuiți-l imediat: Un rezervor de combustibil deteriorat ar putea exploda.*

- Nu utilizați compactorul în locuri unde există emisii de gaze.
- Nu utilizați utilajul în interior sau într-o zonă închisă, cu ventilație necorespunzătoare.
- Purtați întotdeauna haine de protecție adecvate.
- Când zona de lucru se află în apropierea unor pante, compactorul se poate întoarce.
- Când utilizați compactorul în sens invers și într-un loc îngust, operatorul trebuie să se afle în laterala mânerului, pentru a evita împiedicarea.
- Operați întotdeauna în condiții de siguranță pentru a evita accidentele.
- Operați întotdeauna în condiții de maximă stabilitate.
- Utilizați roți de transport doar pentru deplasarea în cadrul șantierului. În toate celelalte situații, acestea trebuie îndepărtate.
- Asigurați-vă întotdeauna de buna funcționare a dispozitivelor de siguranță și de control.
- Dacă există probleme, opriți imediat utilajul și informați persoana responsabilă a șantierului.

### TRANSPORT ȘI RIDICARE

- Nu ridicați placa compactoare în timpul funcționării.
- Verificați dacă punctele de ridicare nu sunt deteriorate.
- Pentru încărcarea și descărcarea plăcii compactoare sunt necesare dispozitive de ridicare adecvate care trebuie folosite la punctele de ridicare.
- Asigurați-vă că rampele sunt fixate și verificați greutatea tolerabilă pentru a evita răsturnarea.

- Nu transportați placa compactoare în timpul funcționării motorului.
- Legați utilajul de vehicul pentru a preveni alunecarea sau răsturnarea.
- Pentru transporturi pe distanțe lungi, goliți complet rezervorul și închideți-l.



#### **AVERTIZARE**

*Nu ridicați sau cuplați placa compactoare de mâner.*

#### **ÎNTREȚINERE**

- Folosiți doar piese de schimb originale.
- Nu modificați dispozitivele de operare ale plăcii compactoare.
- Nu porniți motorul fără filtru de aer.



#### **AVERTIZARE**

*Modificările la acest utilaj sunt supuse aprobării exprese a BATMATIC care, în caz de nerespectare, va refuza toate obligațiile și toate garanțiile.*

- Nu efectuați operații de întreținere atunci când utilajul funcționează sau când motorul este pornit.
- Imediat ce lucrările de întreținere și reparații au fost finalizate, toate dispozitivele de siguranță trebuie reinstalate în mod corespunzător.

#### **ÎNTREȚINERE PERIODICĂ**

Pentru o bună performanță a plăcii compactoare, este nevoie de o întreținere periodică.

#### **INCENDIU**

În cazul unui incendiu la nivelul utilajului, dacă este posibil, folosiți un stingător pe bază de pudră clasa AB.

#### **RISC REZIDUAL**

Plăcile compactoare sunt concepute să absoarbă o mare parte din vibrațiile utilajului.

În funcție de operație, condițiile de la sol și timpul de expunere, limitele recomandate pentru vibrațiile mână-braț pot fi depășite.



#### **AVERTIZARE**

*Nu folosiți utilajul pe teren deja compactat.*

Expunerea lungă la vibrații poate afecta mâinile și încheieturile. Nu utilizați utilajul dacă aveți disconfort, crampe sau durere și consultați un medic înainte de a reporni lucrul cu utilajul.

Expunerea lungă la zgomot puternic fără protecția pentru urechi poate provoca daune permanente la auz.

*Respectați, de asemenea, reglementările valabile pe Șantierul dumneavoastră.*

## CAPACITATEA DE ESCALADARE

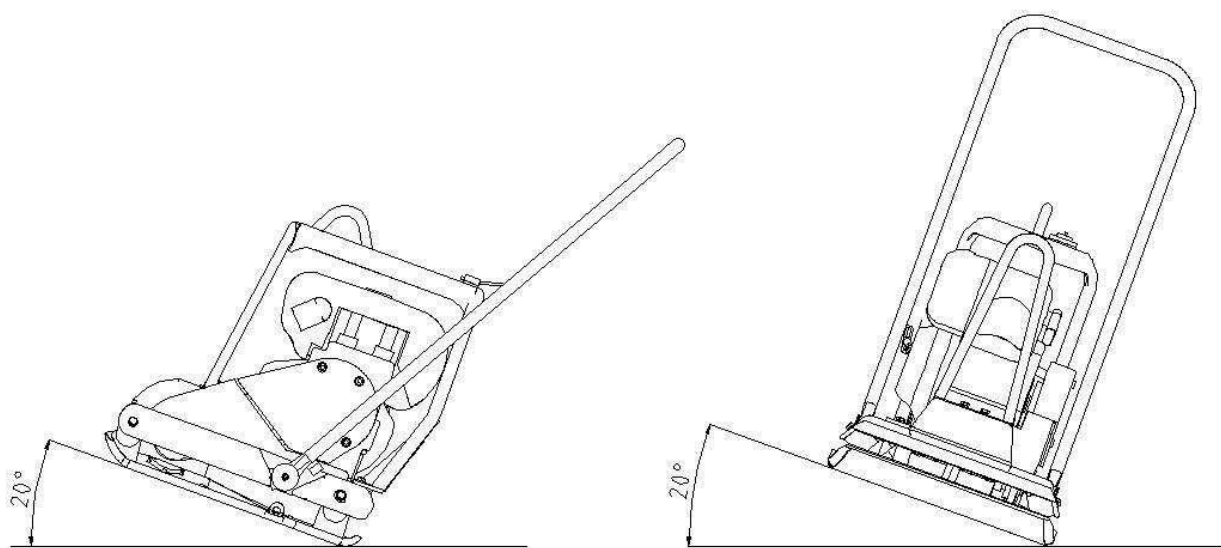

## FUNCȚIE

Vibrația necesară pentru compactare este produsă de către excitatorul care se află pe placa de compactare.

Motorul pornește excitatorul și cuplul este transmis de ambreiajul centrifugal și de curea.

Pentru a permite mersul în gol al motorului de acționare, ambreiajul centrifugal, la turații reduse ale motorului, întrerupe fluxul de energie către excitator. Placa compactoare trebuie folosită întotdeauna împreună cu mânerul de gaz în poziția "OPERATIVE" ("ÎN FUNCȚIUNE").

Suportul motorului și plăcile compactoare sunt conectate prin intermediul a 4 șuruburi, care sunt montate pentru a evita ca vibrațiile să ajungă la operator.

## APLICAȚII

Placa compactoare CB1450 este potrivită pentru întreținerea străzii asfaltate, montarea de pavele și dale cu prindere reciprocă, compactarea oricărui tip de sol.

## OPERARE

### VERIFICĂRI ÎNAINTE DE PORNIRE

- Înainte de a începe utilizarea compactorului, citiți cu atenție manualul de instrucțiuni.
- Nivelul uleiului de motor  
Verificați nivelul uleiului utilizând joja corespunzătoare. Dacă este necesar, reîncărcați cu ulei SAE 15 W 40.
- Filtru de aer  
Verificați dacă filtrul de aer este curat și în stare bună. Dacă este necesar, curățați-l sau înlocuiți-l.
- Combustibil
- Nu folosiți niciodată amestec de ulei / benzină sau combustibil murdar. Evitați formarea de murdărie, praf sau apă în rezervorul de combustibil. Realimentați, evitând scurgerile pe motor.

### PORNIREA MOTORULUI (MANUALĂ)

- Deschideți supapa de alimentare.
- Deplasați maneta de accelerație în poziția 3/4.
- Rotiți maneta șoc (dacă există).
- Schimbați comutatorul motorului în poziția ON.
- Trageți ușor mânerul demarorului până când se simte rezistența, apoi trageți brusc.

*Trageți pârghia de mână până când pornește, pentru a evita replicile.*

- Pe măsură ce motorul se încălzește, mișcați ușor maneta de șoc (dacă este prezentă).
- Încălziți motorul la viteza minimă timp de câteva minute.
- Compactorul va începe să se deplaseze când pârghia de accelerație este în poziție de funcționare.

### OPRIREA MOTORULUI (MANUALĂ)

- Schimbați pârghia de accelerație la poziția minimă. Încălziți motorul la viteza minimă timp de câteva minute.
- Rotiți comutatorul motorului în poziția OFF.



#### AVERTIZARE

*Nu acționați niciodată întrerupătorul motorului atunci când motorul se află la viteza maximă*

- Rotiți supapa de alimentare în poziția OFF.

### ULEIUL DE MOTOR

- Verificați nivelul uleiului folosind joja corespunzătoare, dacă este necesar, realimentați cu ulei SAE 15 W 40.  
Schimb de ulei
- Scurgeți uleiul când motorul este cald.
- Umpleți din nou cu ulei SAE 15W40.



#### AVERTIZARE

*Folosiți doar ulei cu caracteristicile menționate de fabricantul motorului (a se vedea cartea motorului).*

## FILTRU DE AER (USCAT)



### AVERTIZARE

*Curățați zilnic filtrul de aer pentru a evita deteriorarea motorului*

- Deschideți filtrul de aer și îndepărtați elementul.
- Apăsăți ușor și repetați elementul pe o suprafață tare pentru a elimina murdăria excesivă.
- Curățați elementul.
- Remontați filtrul de aer. Nu rulați motorul fără filtrul de aer.

## FILTRU DE AER (BAIE DE ULEI)



### AVERTIZARE

*Curățați zilnic filtrul de aer pentru a evita deteriorarea motorului*

- Deschideți filtrul de aer și îndepărtați elementul superior.
- Spălați elementul superior de filtrare cu săpun și apă.
- Curățați vasul superior.
- Remontați elementul superior de filtrare.
- Scoateți elementul inferior de filtrare.
- Curățați și uscați elementul de filtrare.
- Goliți și curățați bolul.
- Umpleți cu ulei de motor până la marcajul nivelului.
- Reasamblați dispozitivul de curățare a aerului.



### AVERTIZARE

*Nu folosiți benzină sau solvenți cu punct scăzut de aprindere pentru curățarea filtrului de aer pentru a evita incendiile și exploziile.*



Nu dispersați uleiuri, baterii, combustibili și substanțe periculoase în mediul înconjurător, deoarece au o putere de poluare ridicată.



## ÎNTREȚINERE

PIESE	ÎNTREȚINERE	INTERVAL
Filtru de aer	Verificați filtrul, curățați-l sau înlocuiți-l, dacă este necesar Verificați nivelul uleiului filtrant (numai modele de baie cu ulei)	zilnic
Rezervor combustibil	Verificați rezervorul de combustibil și capacul rezervorului. Dacă este necesar, înlocuiți-l	
Motor	Verificați nivelul uleiului, realimentați dacă este necesar	
Motor	Verificați RPM	
Excitator	Verificați capacul excitatorului	
Motor	Primul schimb de ulei	După 20 h
Motor	Curățați bujia	Lunar
Curea trapezoidală	Verificați tensiunea curelei trapezoidale	Lunar
Rezervor combustibil	Verificați filtrul de carburant, înlocuiți-l dacă este necesar	După 100 h
Motor	Schimb de ulei	
Excitator	Verificați nivelul uleiului, realimentați dacă este necesar	După 150 h
Excitator	Schimb de ulei	După 250 h

**PROBLEME, CAUZE, SOLUȚII**

Motorul funcționează corect, dar utilajul nu vibrează	Cureaua de transmisie este ruptă	Înlocuiți cureaua
	Uzura și ruperea a cauzat slăbirea curelei	.....
	Ambreiajul centrifugal s-a defectat	Înlocuiți ambreiajul centrifugal
Viteză redusă sau neregulată	RPM ale motorului nu sunt corecte	Verificați ca în timpul compactării, maneta de gaz să fie în poziția "ÎN FUNCȚIUNE" Resetați numărul de rpm al motorului
	Cureaua de transmisie s-a slăbit	Tensionați cureaua de transmisie și dacă este necesar, înlocuiți-o
Rpm ale motorului sunt mici dar excitatorul nu se oprește	Defectarea ambreiajului centrifugal	Reparați ambreiajul centrifugal, și dacă este necesar, înlocuiți-l
Excitatorul se încălzește până la peste 90°	Este prea mult ulei în vibrator	Completați nivelul uleiului.
		Verificați dacă garnitura de ulei s-a deteriorat; dacă este necesar, înlocuiți-o
Motorul funcționează cu Dificultate, vibratorul este prea zgomotos și se oprește sau încetinește	Blocarea mecanică a excitatorului (rulmenți, arbore)	Scoateți elementul care provoacă avaria sau, dacă este necesar, înlocuiți excitatorul
Motorul se oprește sau nu funcționează corect	Rezervor gol	Adăugați combustibil
	Lipsa uleiului	Adăugați ulei
	Filtru de aer murdar	Curățați filtrul de aer, dacă este necesar, înlocuiți-l
	Motor deteriorat	Contactați un service care repară motoare

**DATE TEHNICE**

<b>Placa compactoare</b>	<b>CD1450</b>	
Tip motor	Hatz 1 B20	Kohler 15LD225
Combustibil	Diesel	
Putere max. motor	5.0 cp	4.7 cp
Frecventa vibratii	90 Hz	
Dimensiune talpa (l x L)	500 x 580 mm	
Forta compactare	16 kN	
Adancime compactare	15-25 cm	
Viteza inaintare	20 m/min	
Unghi urcare rampa	20%	
Greutate utilaj	105 kg	

<b>Placa compactoare</b>	<b>CB1450</b>	
Tip motor	Honda GX 160	Kohler SH 265
Combustibil	Benzina	
Putere max. motor	4.8 cp	6.5 cp
Frecventa vibratii	90 Hz	
Dimensiune talpa (l x L)	500 x 580 mm	
Forta compactare	16 kN	
Adancime compactare	15-25 cm	
Viteza inaintare	20 m/min	
Unghi urcare rampa	20%	
Greutate utilaj	92 kg	93 kg

<b>Placa compactoare</b>	<b>CPB13</b>	
Tip motor	Honda GX160	Kohler SH265
Combustibil	Benzina	
Putere max. motor	4.8 cp	6.5 cp
Frecventa vibratii	90 Hz	
Dimensiune talpa (l x L)	440 x 700 mm	
Forta compactare	20 kN	
Adancime compactare	30-40 cm	
Viteza inaintare	22 m/min	
Unghi urcare rampa	20%	
Greutate utilaj	131 kg	132 kg

<b>Placa compactoare</b>	<b>CPD15</b>		<b>CPD17</b>	
Tip motor	Hatz 1 B20	Kohler 15LD225	Hatz 1 B20	Kohler 15LD225
Combustibil	Diesel			
Putere max. motor	5.0 cp	4.7 cp	5.0 cp	4.7 cp
Frecventa vibratii	90 Hz			
Dimensiune talpa (l x L)	440 x 700 mm		550-700 mm	
Forta compactare	20 kN			
Adancime compactare	30-40 cm			
Viteza inaintare	22 m/min			
Unghi urcare rampa	20%			
Greutate utilaj	144 kg		156 kg	

<b>Placa compactoare</b>	<b>FP1342</b>	
Tip motor	Honda GX 160	Kohler SH 265
Combustibil	Benzina	
Putere max. motor	4.8 cp	6.5 cp
Frecventa vibratii	90 Hz	
Dimensiune talpa (l x L)	420 x 550 mm	
Forta compactare	13 kN	
Adancime compactare	15-25 cm	
Viteza inaintare	22 m/min	
Unghi urcare rampa	20%	
Greutate utilaj	78 kg	79 kg

<b>Placa compactoare</b>	<b>FP1650</b>		
Tip motor	Honda GX 160	Kohler SH 265	Kohler 15LD225
Combustibil	Benzina		Diesel
Putere max. motor	4.8 cp	6.5 cp	4.7 cp
Frecventa vibratii	90 Hz		
Dimensiune talpa (l x L)	500 x 560 mm		
Forta compactare	16 kN		
Adancime compactare	15-25 cm		
Viteza inaintare	25 m/min		
Unghi urcare rampa	20%		
Greutate utilaj	90 kg	92 kg	94 kg

<b>Placa compactoare</b>	<b>FP2150</b>			
Tip motor	Honda GX 160	Kohler SH 265	Hatz 1 B20	Kohler 15LD225
Combustibil	Benzina		Diesel	
Putere max. motor	4.8 cp	6.5 cp	5.0 cp	4.7 cp
Frecventa vibratii	90 Hz			
Dimensiune talpa (l x L)	500 x 610 mm			
Forta compactare	21 kN			
Adancime compactare	20-30 cm			
Viteza inaintare	25 m/min			
Unghi urcare rampa	20%			
Greutate utilaj	105 kg	106 kg	118 kg	

## **LUBRIFIANȚI**

Ulei SAE 15W40

## **GARANȚIE**

Noua dvs. placă compactoare BATMATIC este garantată cumpărătorului inițial pentru o perioadă de un an (12 luni) de la data inițială a cumpărării.

Garanția BATMATIC este pentru defectele de proiectare, materiale și manoperă.

Următoarele nu sunt acoperite de garanția BATMATIC:

1. Daune cauzate de utilizare excesivă, utilizare incorectă, cădere sau alte daune similare cauzate de sau ca urmare a nerespectării instrucțiunilor de montaj, de operare sau de întreținere de către utilizatori.
2. Modificări, completări sau reparații efectuate de alte persoane decât BATMATIC sau de agenții lor recunoscuți.
3. Costurile de transport sau de expediere către și de la BATMATIC sau agenții lor recunoscuți, pentru reparații sau evaluarea aferente unei cereri de garanție, pentru orice utilaj.
4. Costurile materialelor și / sau ale forței de muncă în vederea reînnoirii, reparării sau înlocuirii componentelor datorate unei uzuri echitabile.
5. Motor

BATMATIC și / sau agenții lor recunoscuți, directorii, angajații sau asigurătorii nu vor fi trași la răspundere pentru daune, pierderi sau cheltuieli în legătură cu sau din cauza sau incapacitatea de a folosi utilajul în orice scop.

### **Cererile de garanție**

Toate cererile de garanție trebuie adresate în primul rând distribuitorului local, fie prin telefon, fie prin fax, prin e-mail sau în scris.

### **UTILIZAȚI NUMAI PIESE ȘI ACCESORII BATMATIC ORIGINALE**

Pentru siguranța dvs., siguranța celorlalți și durata de exploatare a utilajului tău

